



**Pracownia 44STO sp. z o.o.**

ul. Ziemowita 17/4, 44-100 Gliwice

t. 513 105 268, [www.44sto.pl](http://www.44sto.pl)

NIP: 631 266 70 42

<b>Nazwa zamierzenia budowlanego:</b>	<b>BUDOWA OBIEKTÓW MAŁEJ ARCHITEKTURY W RAMACH PROJEKTU RENOWACJI NASADZEŃ NA TERENIE RYNKU MIEJSKIEGO W GLIWICACH</b>
<b>Kategoria obiektu budowlanego:</b>	<b>V</b>
<b>Lokalizacja:</b>	dz. nr ew. 1671, obręb Stare Miasto
<b>Inwestor:</b>	Zarząd Dróg Miejskich Ul. Płowiecka 3, 44-100 Gliwice W imieniu: Miasto Gliwice, ul. Zwycięstwa 21, 44-100 Gliwice
<b>Spis zawartości:</b>	Katalog obiektów małej architektury  Wizualizacje



**Pracownia 44STO sp. z o.o.**

ul. Ziemowita 17/4, 44-100 Gliwice

t. 513 105 268, [www.44sto.pl](http://www.44sto.pl)

NIP: 631 266 70 42

### **KATALOG MAŁEJ ARCHITEKTURY**

**Nazwa zamierzenia  
budowlanego:**

**BUDOWA OBIEKTÓW MAŁEJ ARCHITEKTURY  
W RAMACH PROJEKTU RENOWACJI NASADZEŃ  
NA TERENIE RYNKU MIEJSKIEGO W GLIWICACH**

**Lokalizacja:**

dz. nr ew. 1671, obręb Stare Miasto

**Inwestor:**

Zarząd Dróg Miejskich

Ul. Płowiecka 3, 44-100 Gliwice

W imieniu:

Miasto Gliwice, ul. Zwycięstwa 21, 44-100 Gliwice

**UWAGA:**

Wykończenie wszystkich materiałów małej architektury powinno być spójne – wszystkie elementy konstrukcyjne ze stali oraz aluminium powinny być malowane proszkowo w kolorze RAL 7016. Wszystkie elementy drewniane powinny być wykonane z drewna twardego, olejowanego.

Nie dopuszcza się możliwości zmiany wymiarów: szerokość oraz głębokość mebli, ze względu na precyzyjne dopasowanie do pozostałych projektowanych elementów zagospodarowania rynku. Dopuszcza się zmiany pozostałych wymiarów mebli do max. 5%. Małą architekturę należy przedstawić do akceptacji inwestora i projektanta.

Ewentualne zmiany parametrów małej architektury, na odbiegające od zakresu i warunków pozwolenia konserwatorskiego należy uzgodnić z Wojewódzkim Konserwatorem Zabytków. Na ewentualną zmianę pozwolenia musi wydać zgodę inwestor.

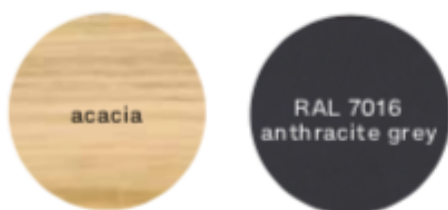

## 1. Ławka z oparciem

**Wymiary:** długość 150cm, wysokość 77cm, głębokość 65cm

**Charakter konstrukcji** Boki z odlewu ze stopu aluminium ENAC - 43 000 lub stalowe, połączone z drewnianymi szczepelinami za pomocą śrub ze stali nierdzewnej.

**Zabezpieczenie konstrukcji:** Odlewy stopu aluminium pokryte lakierem proszkowym RAL 7016, wykończenie matowe (alternatywnie: konstrukcja stalowa ocynkowana, pokryta lakierem proszkowym)

**Konstrukcja nośna** Odlew stopu aluminium albo stalowa ocynkowana, pokryta lakierem proszkowym

**Siedzisko:** 8 skośnych szczepeliny z litego drewna twardego, olejowanego, o przekroju prostokąta 30x40x1500mm, 2 rogowe szczepeliny z litego drewna twardego, olejowanego, o przekroju 32x39x1500mm

**Oparcie:** 6 szczepelin z litego drewna twardego, olejowanego o przekroju prostokątnym 30x40x1500mm, 1 szczepelina z litego drewna twardego, olejowanego, zaokrąglona 30x45x1500mm.



Zdj. 1 Zdjęcie referencyjne

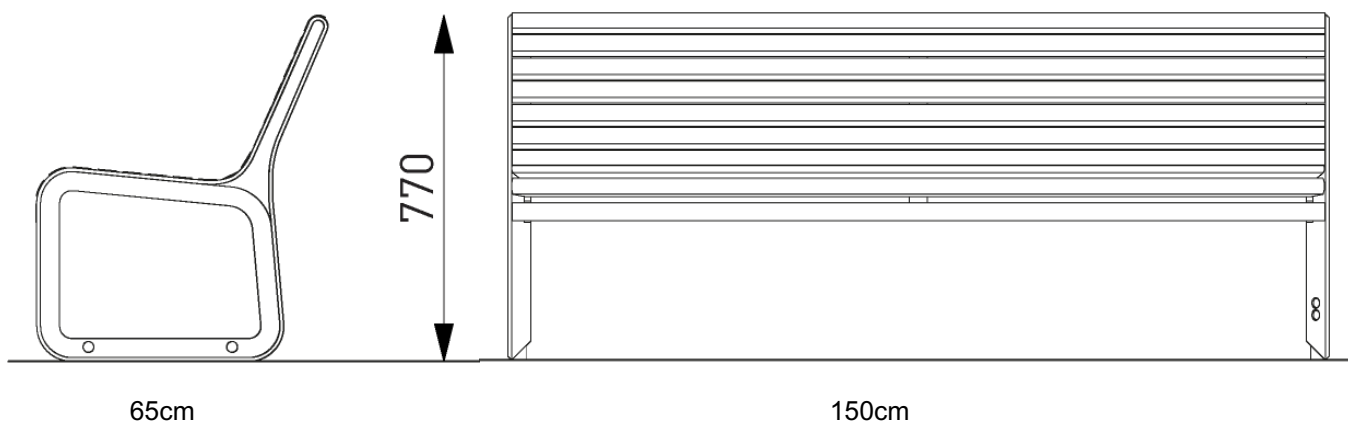
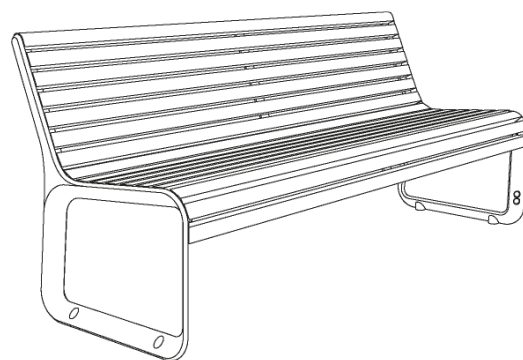

## 2. Ławka z oparciem i podłokietnikami

**Wymiary:** długość 150cm, wysokość 77cm, głębokość 65cm

**Charakter konstrukcji** Boki z odlewu ze stopu aluminium ENAC - 43 000 lub stalowe, połączone z drewnianymi szczepelinami za pomocą śrub ze stali nierdzewnej.

**Zabezpieczenie konstrukcji:** Odlewy stopu aluminium pokryte lakierem proszkowym RAL 7016, wykończenie matowe, (alternatywnie: konstrukcja stalowa ocynkowana, pokryta lakierem proszkowym)

**Konstrukcja nośna** Odlew stopu aluminium albo stalowa ocynkowana, pokryta lakierem proszkowym

**Siedzisko:** 8 skośnych szczepeliny z litego drewna twardego, olejowanego, o przekroju prostokąta 30x40x1500mm, 2 rogowe szczepeliny z litego drewna twardego, olejowanego, o przekroju 32x39x1500mm. Po bokach podłokietniki ze stopu aluminium, malowane proszkowo RAL 7016

**Oparcie:** 6 szczepelin z litego drewna twardego, olejowanego o przekroju prostokątnym 30x40x1500mm, 1 szczepelina z litego drewna twardego, olejowanego, zaokrąglona 30x45x1500mm.



Zdj. 2 Zdjęcie referencyjne

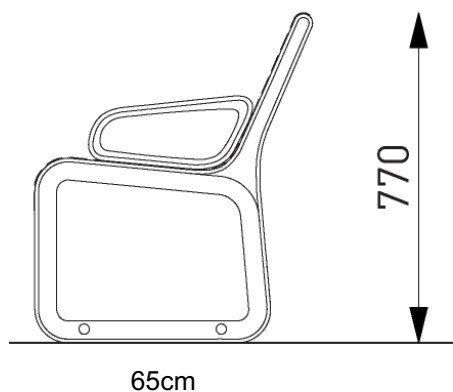
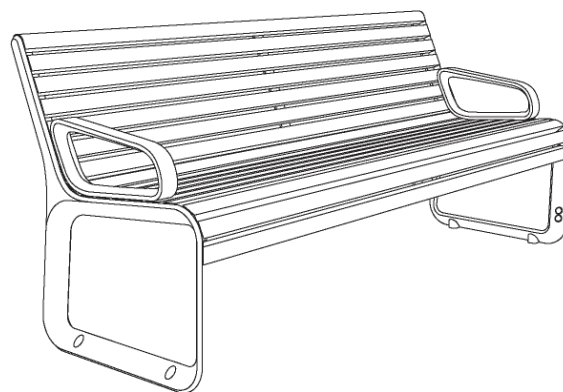

65cm

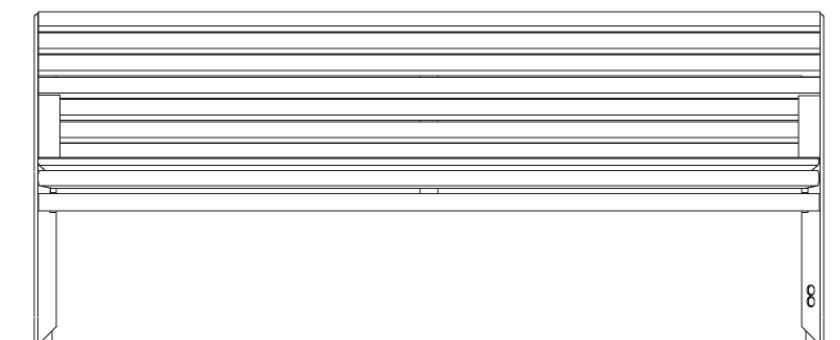

150cm

### 3. Ławka bez oparcia

**Wymiary:** długość 150cm, wysokość 43cm, głębokość 55cm

**Charakter konstrukcji** Boki z odlewu ze stopu aluminium ENAC - 43 000 lub stalowe, połączone z drewnianymi szczelinami za pomocą śrub ze stali nierdzewnej.

**Zabezpieczenie konstrukcji:** Odlewy stopu aluminium malowane proszkowo RAL 7016, (alternatywnie: konstrukcja stalowa ocynkowana, pokryta lakierem proszkowym)

**Konstrukcja nośna:** Odlew stopu aluminium albo stalowa ocynkowana, pokryta lakierem proszkowym

**Siedzisko:** dziewięć szczelin z litego drewna twardego olejowanego o przekroju prostokąta o wymiarach 30x40x1500mm. Cztery zaokrąglone szczeliny z litego drewna twardego olejowanego o przekroju prostokąta, o wymiarach 30x40x1500mm

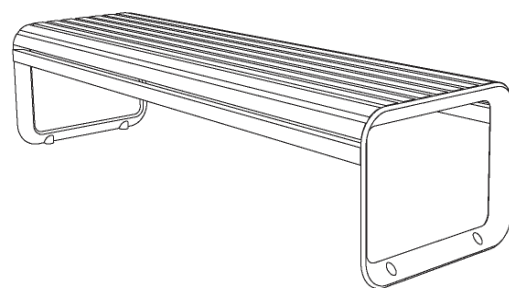

Zdj. 3 Zdjęcie referencyjne

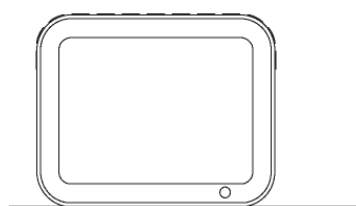

55cm



150cm

#### 4. Kosz na odpadki

**Wymiary:** długość 31,5cm, głębokość 31,5cm, wysokość 80cm

**Charakter konstrukcji:** konstrukcja stalowa z profili zamkniętych o przekroju 80x80x3mm oraz ze stali ciętej laserowo, malowane proszkowo RAL 7016

**Zabezpieczenie konstrukcji:** konstrukcja stalowa ocynkowana i malowana proszkowo

**Pojemnik na odpady:** gięta ocynkowana blacha, gr. 8mm, pojemność 50l.

**Wyposażenie:** popielniczka



Zdj. 4 Zdjęcie referencyjne (uwaga, nie stosować daszka)

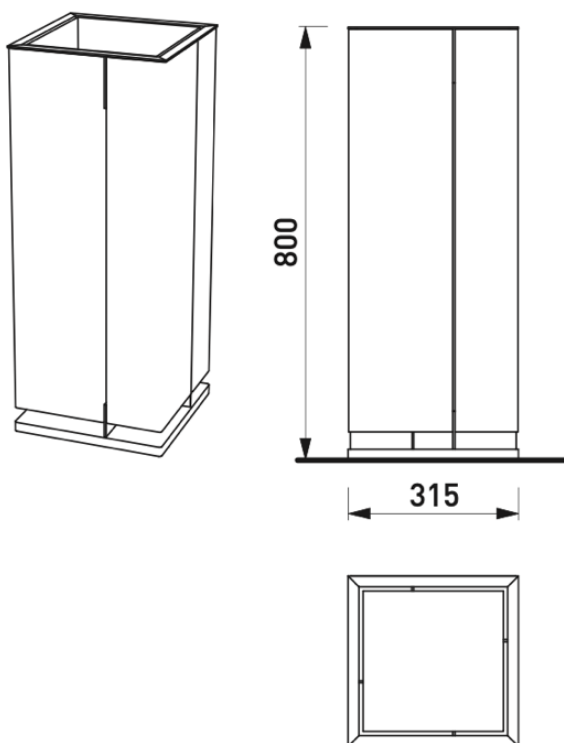

## 5. Stojak rowerowy

**Wymiary:** szerokość 100,5cm, wysokość 65cm, głębokość 5cm

**Charakter konstrukcji:** Konstrukcja stalowa, ocynkowana, pokryta piecowym lakierem proszkowym, obudowana blachą nierdzewną, malowana proszkowo RAL 7016, amortyzacja z gumy EPDM



Zdj. 5 Zdjęcie referencyjne

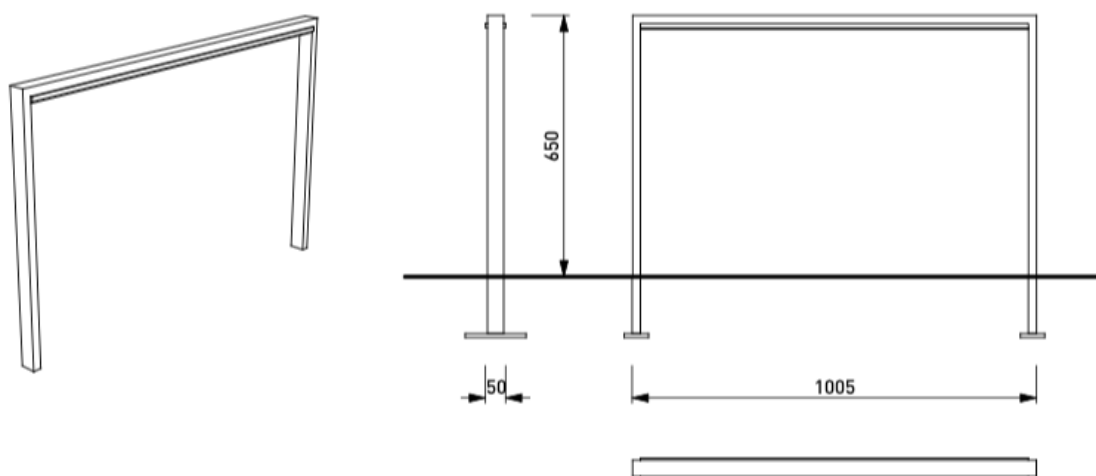





**Pracownia 44STO sp. z o.o.**

ul. Ziemowita 17/4, 44-100 Gliwice

t. 513 105 268, [www.44sto.pl](http://www.44sto.pl)

NIP: 631 266 70 42

## WIZUALIZACJE

**Nazwa zamierzenia  
budowlanego:** **BUDOWA OBIEKTÓW MAŁEJ ARCHITEKTURY  
W RAMACH PROJEKTU RENOWACJI NASADZEŃ  
NA TERENIE RYNKU MIEJSKIEGO W GLIWICACH**

**Lokalizacja:** dz. nr ew. 1671, obręb Stare Miasto

**Inwestor:** Zarząd Dróg Miejskich  
Ul. Płowiecka 3, 44-100 Gliwice  
W imieniu:  
Miasto Gliwice, ul. Zwycięstwa 21, 44-100 Gliwice

Stan istniejący



Stan projektowany



Stan istniejący



Stan projektowany

